

lande

#1.3D

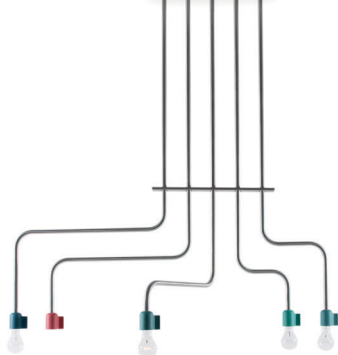

lande

Immer mehr Menschen suchen eine andere Form der Arbeit und des Lebens. Arbeit gilt nicht mehr als Statussymbol, sondern wird als Bereicherung des eigenen Lebens betrachtet. Begegnungen, der Wissensaustausch, die Freiheit der Kreativität, das gemeinsame Schaffen und die Entwicklung von Talenten spielen dabei eine entscheidende Rolle. Anders gesagt: leben, arbeiten, entdecken und genießen.

Aus diesem Grund kreiert Lande Orte der Begegnung und Arbeitsumgebungen.

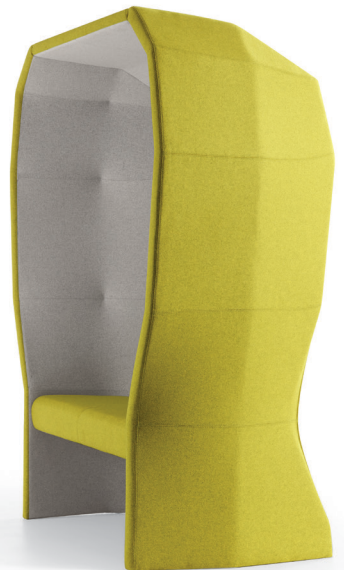

Sofas und Sessel



2 Buggy Back Seat



4 Buggy Outdoor



6 Dots



10 Dots Up



12 MC Sofa System



14 Olli

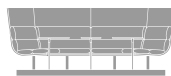

16 Turning Talks

Konzentrations-Einheiten



18 1st Class

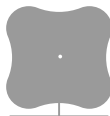

20 Dive

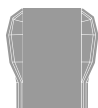

22 Dug out



24 Rondo



28 The Shadows

Saalstühle



30 Flow



32 Ray



34 Runner



36 X-Ray

Stühle



38 Cole



40 Cube



42 Hopper



44 Icon



46 Jami



48 Mila



50 Spirit



52 Toro



54 Tree Trunk



56 X-Ray Spin

Tische



58 Aluxx



60 Buggy



62 Casus



64 Cheek



66 Club



68 Leaf



70 Level



72 Ping



74 Slick



76 T-pad



78 Teska



80 Trigon



82 Hot Desk

Beleuchtung



84 Illuminate

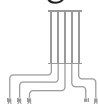

86 Refinery



88 Tangible Light

Schrank



90 Cabinet 45



92 6 Degrees

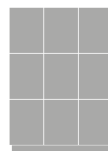

94 System



96 Wiet

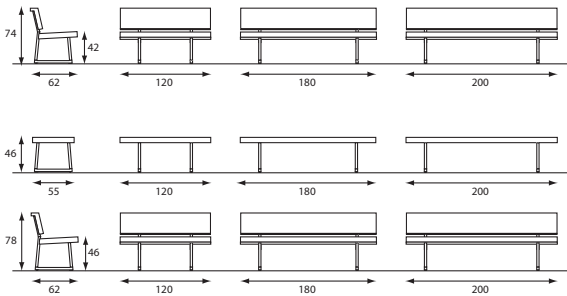

Wer setzt sich dazu?

Ausgefallen schlicht. Der Buggy Back Seat ist kernig und doch elegant. Durch das stilvolle Untergestell aus Stahl und den Bodenbügel aus gegossenem Aluminium ist dieses Sofa eine solide Basis, die festen Halt bietet. Mit und ohne Rückenlehne. Die Polsterung verleiht der kräftigen Ausstrahlung eine weiche Note. Stilvoll in jeder Ausführung und Farbe. Ein Sofa als Blickfang oder in perfekter Harmonie mit seiner Umgebung.

Gemeinsam essen, reden, lesen, lernen und lachen. Hier setzt man sich gerne dazu. Da bleibt keiner lang allein, denn durch die unterschiedlichen Längen findet jeder Platz.

Der Buggy Back Seat gehört zur Buggy-Kollektion. Auch bei allen Tischen ist der typische spitz zulaufende Bodenbügel erkennbar, der dieser Kollektion ihre besondere schlanke und kernige Eleganz verleiht.

Buggy Back Seat. Das passt immer.



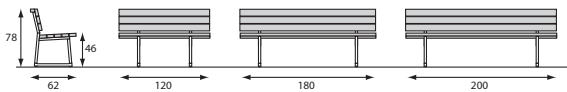
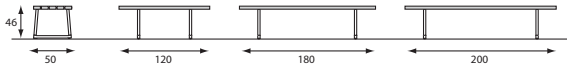
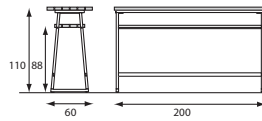
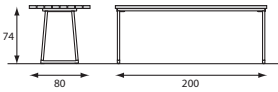

Genießen im Freien.

Im Freien und in Räumen ein Outdoor-Gefühl erleben. Klar und ehrlich. Hier sitzt es sich gut und das merkt man.

Gemeinsam mit dem Tisch und dem Stehtisch schafft der Buggy Outdoor eine einladende Atmosphäre. Erleben Sie die Freiheit und den Raum! Hier will man sein und genießen. Sowohl draußen als auch drinnen eine natürliche und markante Ausstrahlung. Das liegt an der Form und den nachhaltigen Materialien: Garapa-Holz und Stahl.

Die Sofas sind in zwei Längen sowie mit oder ohne Rückenlehne lieferbar. Um sich entspannt zurückzulehnen oder für aktiven Sitzkomfort. Solide, offen, klar und ehrlich - dadurch passt der Buggy Outdoor ausgezeichnet in öffentliche Räume, Schulen und Kantinen. Auch bei Buggy Outdoor ist der typische spitz zulaufende Bodenbügel erkennbar, der der Buggy-Kollektion ihre besondere schlanke und kernige Eleganz verleiht.





Photography Valerie Clarysse

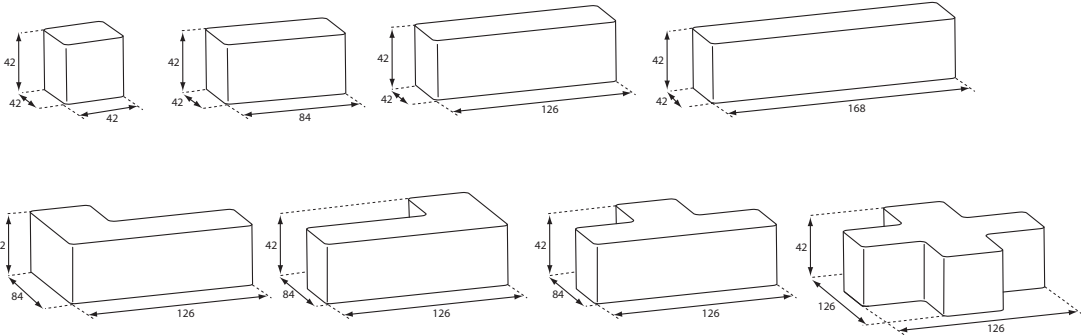

Spielen, schieben, kombinieren.

Lust auf was Neues? Mit Dots ist kein Tag wie der andere. Abwechslung, Freude, Gemeinsamkeit und Kombinationsvielfalt. Genau das, was Sie brauchen. Und es Ihnen gefällt.

Mit dieser Form sitzt es sich immer gut. Von Hockern zu Buchstaben und vom Donut zur Kurve: Kombinieren Sie die Elemente, spielen Sie nach Herzenslust damit und genießen Sie das Ergebnis. Kreieren Sie Begegnungen in einer Gruppe oder allein. Bewegen Sie sich auf den anderen zu. So entsteht Energie. Jeder fühlt sich willkommen.

Arbeiten, spielen, essen, warten. Durch die straffe Polsterung und die abgerundeten Ecken lädt Dots zum Sitzen ein. Wo immer Sie sind, ganz gleich, was Sie machen. Probieren Sie es aus: sitzen, lehnen, liegen. Mit Dots geht einfach alles.





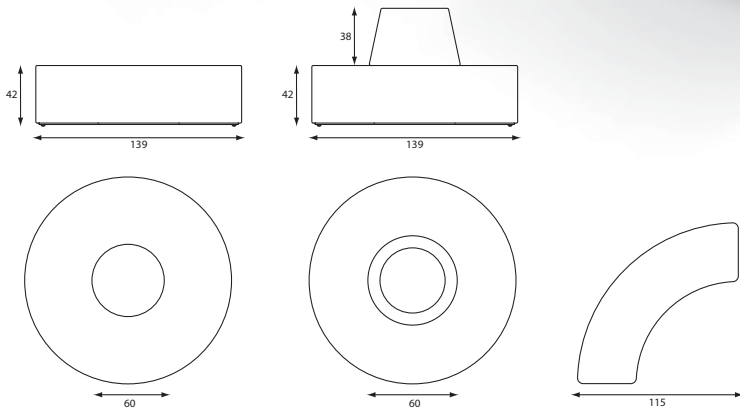



Aus jedem Blickwinkel eine besondere Wirkung.

Spielen, schieben, kombinieren. Mit diesen vielfältigen Wandkombinationen stehen Ihnen alle Möglichkeiten offen. Lassen Sie Ihrer Fantasie freien Lauf und kreieren Sie die schönsten Sitzecken. Für jeden Moment und jedes Event eine neue Form. In Farbe oder Schwarz-weiß: aus jedem Blickwinkel eine besondere Wirkung.

Ein Statement. Mit einem zarten Touch. Durch die Polsterung ist der Dots Up nämlich angenehm robust und sogar etwas geräuschkämpfend. Wirkungsvoll in großen und kleinen Räumen für Besprechungen oder entspanntes Warten.

Die unterschiedlichen Höhen garantieren eine noch größere Vielfalt: Übersicht, Privatsphäre oder beides. Alle Wandelemente, die einander optimal ergänzen, sind 21 cm breit. Auch mit den normalen Dots-Sitzelementen.

Durch Dots Up wird jeder Raum anders.

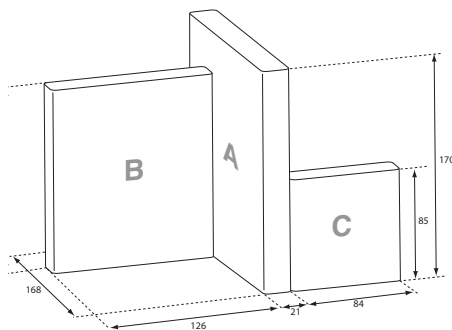
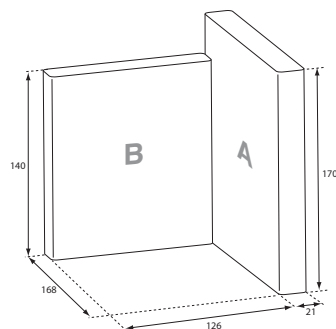
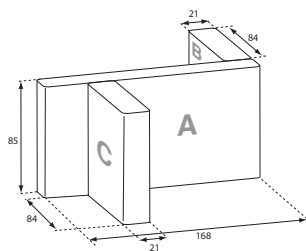



Photography Valerie Clarysse

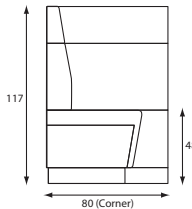
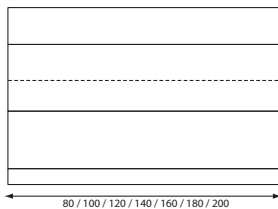
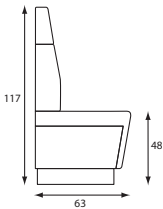
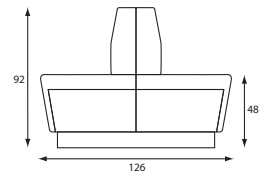
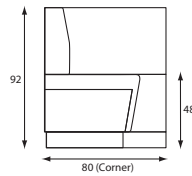
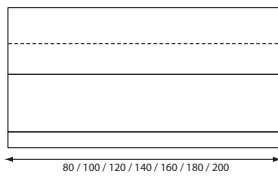
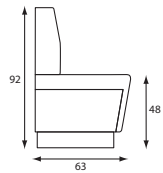

Persönliche Wagonbank.

An einer Besprechung teilnehmen, einmal kurz abschalten, zusammen relaxen oder ein gemeinsames Brainstorming. Hier kommt man schnell mit Menschen in Kontakt und ins Gespräch. Dieses Sofa lädt zur aktiven Beschäftigung ein, ein offener Arbeitsplatz, an dem sich jeder wie zu Hause fühlt.

Visuelle Power, einfach wunderbar an einer Wand oder frei im Raum. Die hohen Rückenlehnen bieten Komfort und schützen besser vor Lärm. In Kombination mit einer niedrigen Rückenlehne kreieren Sie einen offenen und verspielten Effekt, der sich durch die Polsterung und die unterschiedlichen Ausführungen noch verstärken lässt. Als Arbeits- und Esstisch passt der Club-Tisch ausgezeichnet zu dem Sofa, als ob sie für einander geschaffen seien.

Haben Sie besondere Wünsche? Das MC Sofa kann auch nach Maß gefertigt werden.



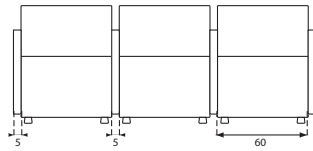
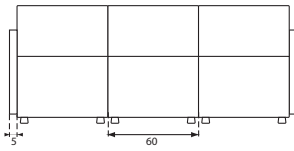
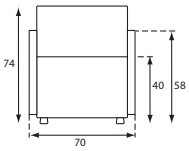
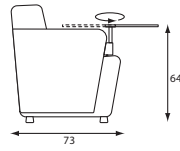
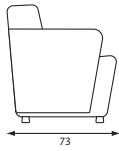
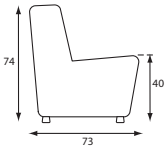

Luxuriöser Sessel. Kompakt und flexibel.

Mit Olli erhält jeder Raum besonderen Schwung. Dieser besonders komfortable Sessel entspricht höchsten Anforderungen, denn das dicke Federpaket gewährleistet einen jahrelangen Sitzkomfort. Außerdem lässt sich Olli zu einem bequemen Zweisitzer oder einer scheinbar endlos langen Couch für 10, 20 und noch viel mehr Personen kombinieren. Und wer mit Farben und Elementen spielt, kreiert immer wieder eine andere Atmosphäre und Ausstrahlung.

Olli ist in jeder Aufstellung und Kombination kompakt, flexibel und einladend. Bei jedem Element ist Schlichtheit oberstes Gebot. Klar und solide. Vertraut und einladend. Die Armlehnen verleihen Olli die Ausstrahlung eines luxuriösen Sessels. Und durch die Armauflagen kombiniert Olli Luxus mit dem Flair von Business.

Olli passt einfach überall: zu Hause oder bei der Arbeit und für Begegnungen sowie in einem Foyer oder Loungebereich.



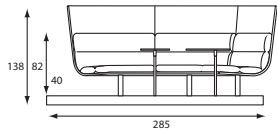
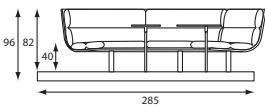
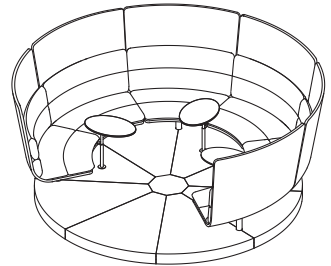
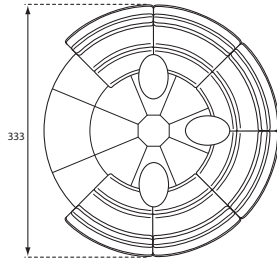
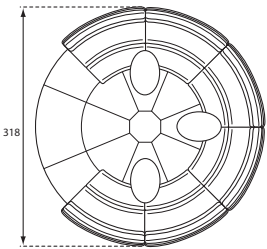



Entdecken Sie neue Kreativität.

Treffpunkt, Arbeitsumgebung, Gesprächsort - eine Kombination aus Ideen und kreativen Lösungen: Turning Talks. Dieser Ort für das Brainstorming findet überall ein begeistertes Echo und lädt zu überraschenden Ansichten ein. Ein besonderes Design, bei dem das Neue Arbeiten nahtlos in Das neue Leben übergeht: Talente durch Verbindung, Erlebnis, Begegnung, Spaß und Flexibilität fördern.

Turning Talks kann je nach Wunsch eher geschlossen oder ganz offen benutzt werden. Immer mit drei schwenkbaren Tischen. Niedrige und hohe Wände, oder eine Kombination von beidem. Sie haben somit die Wahl zwischen Fokus und offenem Raum. Wollen Sie mehr Inspiration? Dann drehen Sie Turning Talks einfach zur gewünschten Aussicht. Durch den Absatz ist das im Handumdrehen möglich.

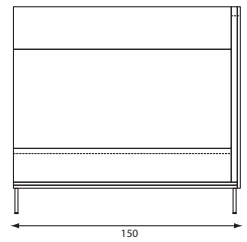
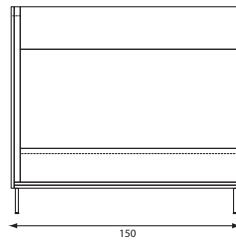
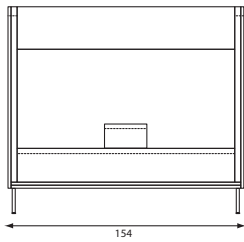
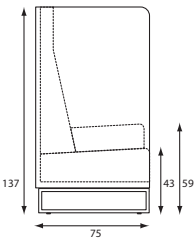

Komfort mit einer Spur Luxus. Verblüffend praktisch.

Auf dem Weg zum Ziel genießen Sie die Reise. Auf wen oder was stößt man, was will man erreichen und wo sitzt es sich gut? Viele Antworten haben mit der eigenen Umgebung zu tun; wo man ist, was man sieht und wie man arbeiten kann.

Der 1st Class bietet Möglichkeiten, eine eigene Umgebung zu kreieren. Als Loungesitz, Raumteiler, individuelle Wartebank oder miteinander in einer Reihe verbunden - offen und auf die Umgebung ausgerichtet. Möchten Sie eine Besprechung abhalten oder einfach nur ein gutes Gespräch führen? Wenn Sie zwei Elemente einander gegenüber stellen, entsteht gleich Ihr persönlicher Raum. Die passende Decke mit Beleuchtung akzentuiert den Raum und erhöht die Akustik.

Durch das schlanke Untergestell und die straffe Polsterung bleibt der 1st Class elegant und schwingvoll. Dieser hochwertige Raumteiler/Loungesofa hat gepolsterte Wände und ist in unterschiedlichen Farben und Kombinationen erhältlich.

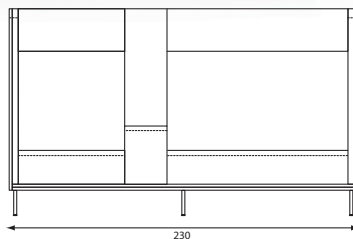
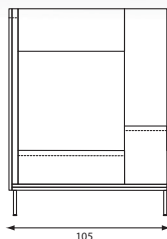
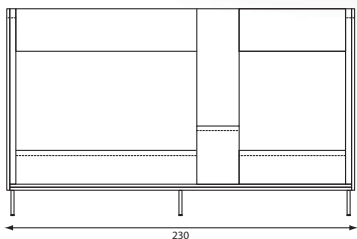

Blumen-Divider

Kurz an die andere Seite, um ruhig zu arbeiten und sich zu konzentrieren. Einen Raum teilen und doch in Verbindung bleiben. Dive ist eine Trennwand aus Filz in der Form einer Blume; durch die organische Form und den Filzbezug hell und auffallend. Attraktiv in jeder Farbe, besonders als Duo-Ton.

Dive lässt sich auch an der Decke befestigen. Als auffälliger Akzent oder besonderes Element, um die Decke optisch abzusenken. Durch die leichte Struktur lässt sich Dive problemlos an einer anderen Stelle anbringen, damit sich ein intimer Raum schaffen lässt. Und noch ein Vorteil: Durch den Filzbezug wird die Akustik verbessert.

Dive. Gestaltet den Raum, schafft einen angenehmen Klang, ist flexibel anzubringen und stilvoll effektiv.



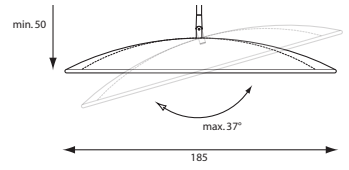
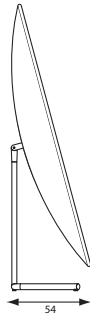
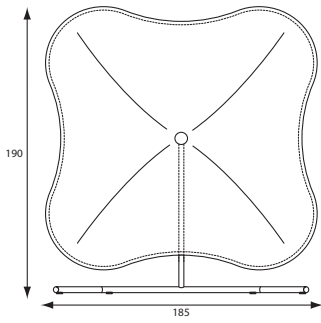

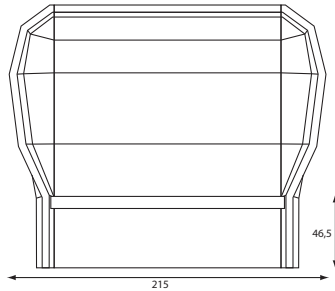
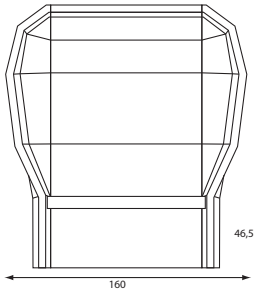
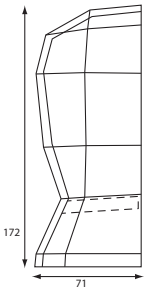

Eine Skulptur, ein Arbeitsplatz oder ein Ort zum Ausspannen.

In diesem Dug-out nimmt man gerne Platz. Zum Konzentrieren, für neue Einsichten, Ideen und Lösungen. Ganz in Ruhe ein Gespräch führen, selbst mitten im Stress oder vor einer störenden Geräuschkulisse. Oder einfach nur für ein zwangloses und persönliches Gespräch.

Der Dug-out umfasst zwei Facetten: Sie haben die Wahl aus unterschiedlichen Farben und Stoffen. Ein echter Hingucker ohne unnötigen Firlefanz.

Dug-out bietet Ruhe und einen Ort, sich zu konzentrieren. Mit einigen Dug-outs bietet sich Ihnen gestalterische Vielfalt: eine Raumteilung für Konzentration und Besprechungen, aber auch als Ort, an dem man gemeinsam ausspannt, Ideen austauscht und Erfolge feiert.







All Round.

Mit einem Schritt die Dynamik der Umgebung verändern. Vom Stress zur Ruhe, von breit orientiert bis zur entspannten Arbeit. Auch beim neuen Arbeiten suchen Menschen Orte, an denen sie ungestört nachdenken oder sich in aller Ruhe austauschen können.

Durch die verschiedenen Formen und Möglichkeiten schaffen Sie mit Rondo diese eigenen Arbeitsplätze, Treffpunkte und zwanglose Räume für Präsentationen. Jetzt können Sie einen offenen (Büro-)Raum ganz nach Ihren Wünschen einteilen, ohne dass dessen offener Charakter darunter leidet.

Vom Arbeitsplatz für eine Person bis hin zum Treffpunkt mit Bildschirm und Lautsprechern für gemeinsame Gespräche. Und vom Zweisitzer bis hin zur Telefonzelle. Alle Elemente weisen freundliche, runde Linien auf. In Kombination mit den fröhlichen Farben verleiht dies dem Raum einen kreativen Impuls. Wer möchte hier nicht arbeiten?



In der 8 cm dicken Wand von Quatro Cinema wurde ein 40 Zoll LED-Bildschirm eingebaut, verborgen hinter einer Rauchglas-scheibe, sodass er in ausgeschaltetem Zustand kaum sichtbar ist. Während einer Sitzung lassen sich Informationen über Apple TV und iPhone oder iPad drahtlos austauschen. Per Kabel verläuft dies auch über den HDMI-Eingang.

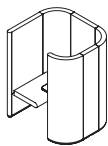

Rondo Solo

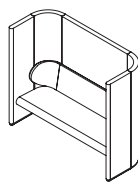

Rondo Duo

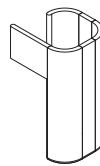

Rondo Longo

Total width	1155	1950	930
Total depth	930	775	930
Total height	1427	1627	1877
Seat height	434	434	nvt
Seat width	780	1800	nvt
Seat depth	460	460	nvt

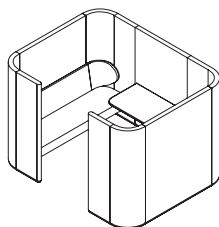

Rondo Quatro

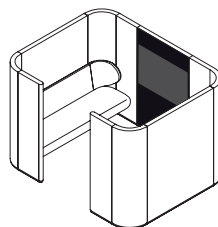

Rondo Quatro Cinema

Total width	2480	2480
Total depth	1950	1950
Total height	1627	1627
Seat height	434	434
Seat width	1800	1800
Seat depth	460	460
Table 400mm	standard	optional
Table 1400mm	optional	optional

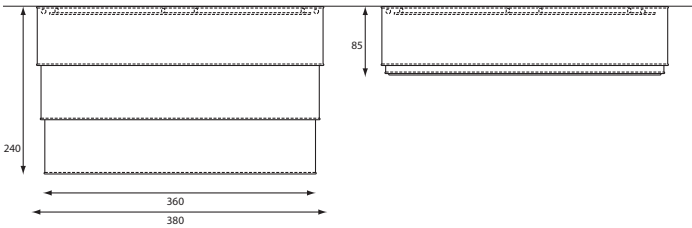

Jetzt können Sie mich sehen.

Offen und hängend an der Decke entsteht der Eindruck eines großen, schwebenden Lampenschirms. Durch die leichte, etwas transparente Polsterung wird er zu einem stimmungsvollen Objekt, das alle Blicke auf sich zieht. Das geschieht hier: Dies ist der Ort und die Zeit zur Reflexion oder Innovation, für Inspiration, Planung und Maßnahmen.

Raum für den eigenen Platz

Um sich besser zu konzentrieren, lassen Sie die Ringe herab und kreieren somit einen besonderen, individuellen Raum mit einer eigenen Atmosphäre. Ein selbstständiger Raum, in dem man - wie in einem Kokon - geschützt arbeiten und sich im Gespräch austauschen kann. Obgleich der Kontakt mit der Umgebung durch Geräusche und Schatten bestehen bleibt, wird die Verbundenheit miteinander durch die vorübergehende visuelle Abschirmung verstärkt.

Mit der dimmbaren Beleuchtung kreieren Sie in einer bestimmten Farbe die gewünschte Atmosphäre: aktiv, inspirierend, sozial, offen, zielorientiert. The Shadows verfügt als mögliche Sonderausführung über eingebaute Lautsprecher und kann ganz nach Wunsch bedruckt werden.



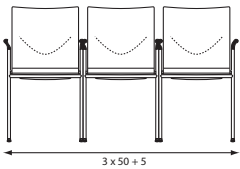
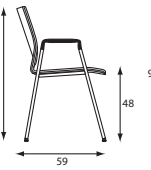
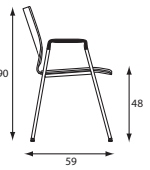
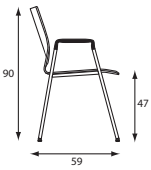
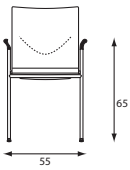

Im Handumdrehen verbinden.

Sachlich, direkt und mit breiter Sitzfläche. Ein Stuhl mit mehr als nur einem Zweck: gut sitzen, im Handumdrehen verbinden und kompakt stapeln. Für flexible und multifunktionelle Räume. Vom Auditorium bis zur Kantine und von einer Besprechung bis hin zum Event.

Alle Vorteile eines durchdachten Designs in Kombination mit Funktionalität. Solider Halt auf den zierlichen Rohrbeinen. Bietet mehr Sicherheit an beiden Seiten und den benötigten Raum. In unterschiedlichen Farbkombinationen: sachlich, aber auch mit einer persönlichen Note.

Einzel aufgestellt oder als Saalbestuhlung kombiniert. Dann bewährt sich auch die Spezialverbindung. Die Arme wurden so entworfen, dass eine sehr kompakte Verbindung ermöglicht wird.

Erleben Sie den Flow und überzeugen Sie sich von seinem Können!



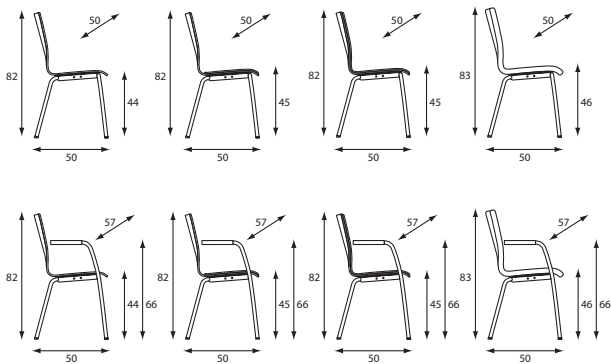

Saalstuhl. Mit mehr.

Überall dort, wo man sitzen möchte, ist Ray goldrichtig. Ein Saalstuhl, der mehr bietet: praktisch, attraktiv, solide und vielseitig verwendbar. Detail: Die gebogenen Armlehnen sind nicht mit der Rückenlehne verbunden und gehen in das Untergestell über. Das verleiht dem Stuhl - sowohl mit vier Beinen als auch als Freischwinger - einen markanten Charakter. Ohne Arme erhält der Stuhl mit vier Beinen einen anderen Look: etwas subtiler und eine Spur eigensinnig.

In klaren Farben der Pulverbeschichtungen, mit oder ohne Polsterung und Schreibfläche. Auswahl aus verschiedenen Modellen, Materialien und Farben. Ray erfüllt alle Erwartungen und ist somit auch stapelbar und zum Verbinden mit Reihen- und Stuhlnummerierung erhältlich.

Ray: der Saalstuhl mit mehr Komfort und mehr Möglichkeiten.



Ein fröhlicher Stuhl mit einer seriösen Qualität.

Nachhaltig gemäß den staatlichen Kriterien und vollständig recycelbar. Außerdem schön, komfortabel, praktisch und in vielen Ausführungen erhältlich.

Jedes Modell erhält durch die Kombinationen mit Farben und Bezügen einen eigenen Charakter. Von zarten Pastelltönen und frischen anregenden Farben bis hin zur geschmackvollen Ton-in-Ton-Ausführung. Im Corporate Design oder auf die gewünschte Dynamik des Raums abgestimmt.

Ein guter und angenehmer Sitzkomfort ist wichtig, ob man nur eine halbe Stunde aktiv zuhört, eine Stunde Mittagspause genießt oder an einer langen Besprechung teilnimmt. Das Design schafft Komfort, die Armlehnen ermöglichen eine bessere Sitzhaltung und die Bezüge in den horizontalen Bahnen kreieren einen stilvollen Akzent.



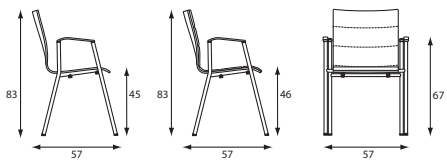

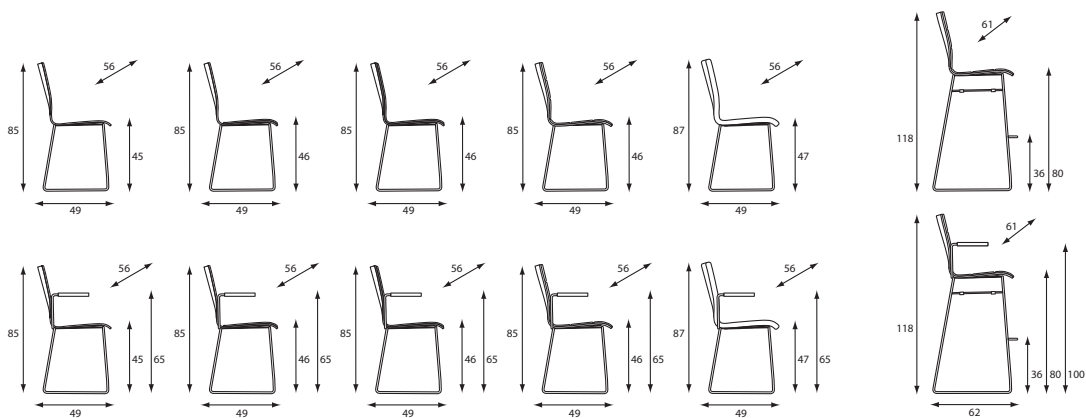

Typisch X-Ray.

Licht, Luft und Raum. Durchdachtes Design, nachhaltig, flexibel, einladend: Nehmen Sie Platz, seien Sie, wer Sie sind, und tauschen Sie Ihre Ideen mit anderen aus. Wählen Sie Form, Höhe und den von Ihnen gewünschten Komfort, und fühlen Sie sich wie zu Hause, wo immer Sie sind. Durch den Drahrahmen offen und hell. Wollen Sie mehr Platz? Auch gestapelt kommt der X-Ray ausgezeichnet zu seinem Recht.

Mit dem X-Ray sitzt es sich immer gut.

Immer bequem, mit oder ohne Polsterung. Hätten Sie lieber eine Einlegesohle als einen Einlegesitz? Kein Problem. Das gilt auch für die Stuhlbeinschoner für geräuschloses Verschieben und die Armlehnen aus Kunststoff; sie lassen sich an den Tisch hängen, wenn der Boden frei bleiben soll. "Ich passe absolut nahtlos perfekt in die Reihe. Vom aktiven Zuhören bis hin zum entspannten Sitzen und Genießen. Noch etwas relaxender? Ein anderer Typ? Auch als Barhocker zeichnet sich der X-Ray durch seinen Minimalismus aus."

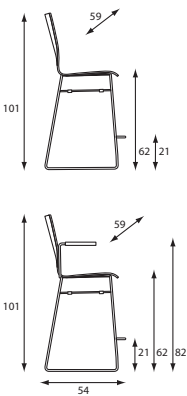

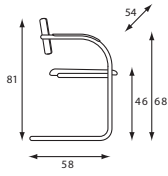
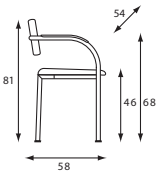

Alte Schule. Neuer Klassiker.

Dieser Cole Classic ist, wie der Name schon sagt, ein Klassiker. Selbst wenn man es nicht erwartet, stößt man auf ihn, als Unikat oder in einer Gruppe. Deutliche Formensprache, zweckmäßig beim Sitzkomfort und stapelbare Handlichkeit.

Ohne dass die Grundform darunter zu leiden hat, geht der Cole Classic mit der Zeit mit. Neue Farben und Kombinationen runden die Möglichkeiten ab. Mit Armlehnen, denn sie sind im Modell eingegossen. Bekennen Sie Farbe und entscheiden Sie sich für einen Retro-Look, ein Büro-Highlight, einen Look der alten Schule oder eine zeitlose Ausführung.

Ein zeitloser Klassiker, der viele Freunde findet.



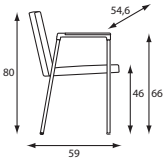

Eckiger Charakter. Weicher Kern.

Gerade mit Vierecken. In der Rückenlehne, dem Sitzkissen, ja sogar in dem Rohr, das von der Armlehne in das Stuhlbein übergeht. Reizvolle, mit Massivholz eingelegte Armlehnen. Die eingeschäumte Sitzschale bietet auch bei häufiger Nutzung einen überragenden Sitzkomfort. Mit einer flachen Unterseite, sodass auch nach einer kompakten Stapelung kein Abdruck auf dem Polster sichtbar ist. Und doch fühlbare Weichheit. Qualität, die man deutlich sieht und erlebt.

Cube. Außergewöhnlich in auffallenden Farben. Robust und attraktiv mit schwarzem Bezug. Passt zu fast jeder Art von Sitzungstisch. Also ein gern gesehener Gast an jedem Stammtisch.



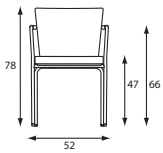

Hopper ST

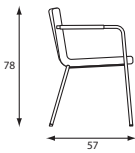

Hopper RO

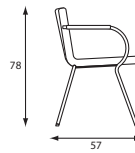

Hopper CE

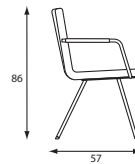
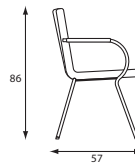
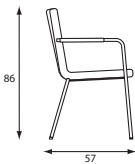
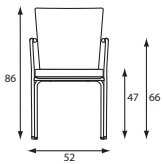
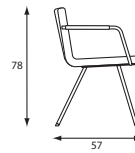

Ein Stuhl, drei Mal ins Schwarze. Rund. Zierlich. Geradlinig.

Entscheiden Sie sich für geschmackvolles Rot, eigensinnige schräge Formen oder ein geradliniges Modell? Alle drei sind anders, aber durch die zierliche Linienführung und Form ist die Familienähnlichkeit deutlich.

Mit hoher oder niedriger Rückenlehne, mit und ohne Armlehnen, stapelbar, schräge oder gerade Stuhlbeine, Stoff oder Leder. Jeder Stuhl weist immer die gleiche hohe Qualität, den gleichen Komfort und die gleiche Langlebigkeit auf.

Schaffen Sie Ruhe durch die Wiederholung von Farbe und Modell. Hätten Sie's lieber eigensinnig und verspielt? Kombinieren Sie dann alle Formen und Farben miteinander. Ein Stuhl, der sich in den eigenen vier Wänden genauso gut wie am Arbeitsplatz oder im Firmensitz macht.



Icon

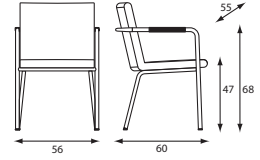
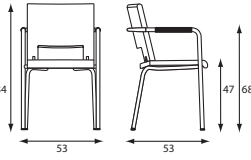
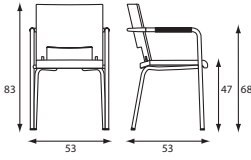

Icon Plus

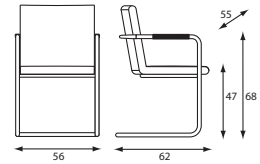
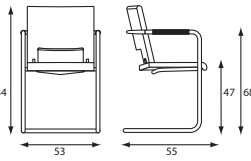
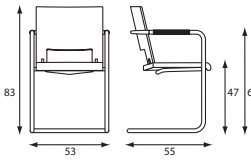

Ein Stuhl, der steht. Die ultimative Sitz-fläche.

Aus jedem Blickwinkel ein attraktives Design. Solide mit sanften Linien. Komfort und Raum. Formen, die Halt bieten. Ein Stuhl, der steht. Die ultimative Sitzfläche. Zehn Minuten oder den ganzen Tag. In kleinen und großen Räumen. Bei Tagungen und Sitzungen: Der Icon kreiert Atmosphäre und Stil in jedem Raum.

Icon

Sowohl das Modell mit vier Beinen als auch der Freischwinger sind in stapelbaren Modellen lieferbar. Der Rücken mit der rechteckigen Öffnung verleiht dem Stuhl seinen luftigen Charakter. Geschmackvoll in Buche, gepolstert oder in Furnier. Die Sitzfläche ist standardmäßig gepolstert.

Icon Plus

Dieser Stuhl definiert den Begriff Komfort völlig neu. Die Rücken- und Sitzkissen sind angenehm üppig gepolstert. Mit unterschiedlichen Sonderausführungen wie Manschetten aus Geschirrleder für die Armlehnen und in einer Akzentfarbe ausgeführten Nähten.



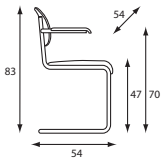
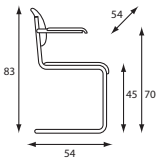
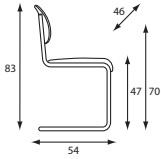
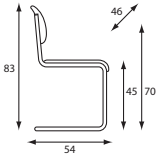

Designklassiker in Cordstoff und Bakelit.

Holz, Cordstoff, Bakelit, Chrom. Auch mit geschlossenen Augen erkannt man diesen Stuhl: Denken Sie nur an die Filmklassiker oder an das Klassenzimmer (länger oder nicht ganz so lange her) und die super Familie von einst zurück. Und denken Sie dann an all die Möglichkeiten und Anwendungen von heute.

Der Jami ist ein Paradebeispiel für einen Klassiker, der immer wieder den richtigen Ton trifft. Zeitlos. Komfortabel. In all seiner Schlichtheit immer schön. Einst, jetzt und in Zukunft.



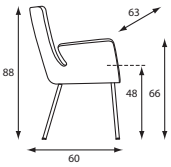

Einladend und komfortabel.

Mila ist ein eleganter Stuhl mit einer freundlichen Ausstrahlung und sanften runden Formen. Es ist ein Stuhl, in dem sie behaglich sitzen. Entspannend genießen, scheinbar endlos gemeinsam zum Essen am Tisch sitzen. Oder müssen Sie zuerst noch bei einer Sitzung den Vorsitz führen oder einen Job erledigen?

Dieser Stuhl wurde hergestellt, um Menschen Halt zu bieten, damit sie einen angenehmen Sitzkomfort erleben und wirklich zur Ruhe kommen. Mila ist durch die herausnehmbaren Sitzkissen problemlos zu reinigen. Das Modell ist in Leder und Stoff lieferbar.

Durch die etwas höhere Rückenlehne ist Mila ein idealer, stilvoller Stuhl für einen Sitzungs- oder Stammtisch. Ideal als Esszimmer- oder Schreibtischstuhl und als Sessel. Dadurch ist Mila auch in den eigenen vier Wänden und in Pflegeeinrichtungen ein wahrer Zugewinn.



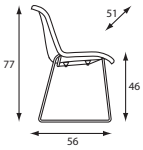

Kunst oder Stuhl.

Erleben Sie den Spirit aus Stahl und Kunststoff. Schlank, elegant und prächtige Formen mit einer natürlichen Rundung. Herrlich für ein entspannendes Sitz-erlebnis. Schön in all seiner Schlichtheit. Als Stuhl und als Objekt. Solo oder in einer Reihe nebeneinander.

Macht sich ausgezeichnet am Tisch daheim, in einem Wartezimmer oder an besonderen Orten. Sorgt für eine angenehme leichte Note. Drahrahmen mit einer hochwertigen Sitzschale aus Kunststoff. Stilvoll in Schwarz und Weiß.





Un animal sympathique

¿Hola, qué pasa? Toro macht ein umfassendes Statement. Ideal für einen ergonomischen Sitzkomfort oder einfach zum Anlehnen. Mit einem praktischen Schreibtisch und einer Garderobe. Ein Arbeitsplatz, ein Stuhl für ein gutes Gespräch und schlichtweg ein auffälliges Objekt. Ein sympathisches Tier aus lackiertem Holz mit geradliniger Polsterung. So einladend, dass man wie von selbst Platz nimmt.

Wo er auch steht, dieser Toro ruft gleich Reaktionen hervor. Und wenn sich ein paar Toros treffen, entsteht ein kreativer Treffpunkt.



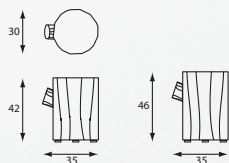

Baumstamm auf Abwegen.

Erleben Sie das Gefühl der Freiheit und nehmen Sie ungezwungen Platz. Die Kollektion Tree Trunk besteht aus kleinen Kunstwerken aus Metall. Durch das Schleifen und Falzen der Metallplatten entsteht eine wellenförmige Linienführung. Sobald das Metall in die richtige Form gebogen ist, wird der Tree Trunk sichtbar. Reizvoll als Beistelltisch, Objekt und Hocker.

Stellen Sie doch einmal ein paar Tree Trunks in unterschiedlicher Höhe zusammen. So kreieren Sie eine kleine Landschaft als Treffpunkt für faszinierende Geschichten, durchdachte Lösungen und innovative Ideen. Oder stellen Sie vereinzelt einen Baumstamm als dekoratives Objekt und praktischen Beistelltisch auf.



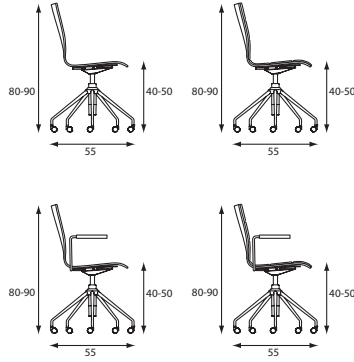

Ein echter Schreibtischstuhl. Aber dann kreativer.

Mit seinem leichten und kreativen Look regt dieser Stuhl die Fantasie umfassend an. Verstellbar: hoch, niedrig - einfach der optimale Sitz. Komplette Bewegungsfreiheit und zudem viele Möglichkeiten. Vom geradlinigen Holzstiz bis hin zur üppigen Polsterung mit schönen Bahnen. Dieser Stuhl empfängt sie mit offenen Armen. Auch ohne Armlehnen. Das geht natürlich auch.

Sitzt sich angenehm, bietet Platz und passt gut an einen Sitzungstisch, elegant am Schreibtisch und für flexible Arbeitsplätze. Mit Rollen für mehr Tempo.

X-Ray Spin. Die optimale Balance zwischen Arbeit und Entspannung. Das sieht man. Das fühlt man.



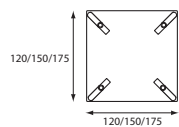
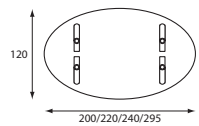
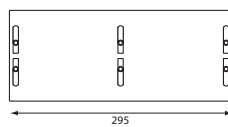
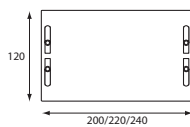
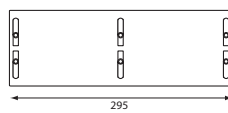
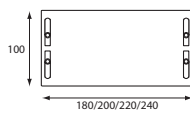
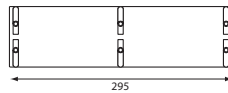
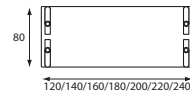

Multifunktional mit Allüre.

Ein echter Hingucker. Ein Tisch mit Allüre, der sich in jede Arbeitsumgebung einfügt. Von modern bis historisch und von sachlich bis hin zu industriell. Die leicht abgeschrägten Tischbeine verleihen dem Tisch einen persönlichen Stil: architektonisch und unbefangen. Ein langlebiger, stabiler und ergonomischer Tisch mit einem soliden Rückgrat. In Ratssälen, Großraumbüros und offenen Räumen macht er eine gute Figur, genauso wie in den eigenen vier Wänden und in flexiblen Arbeitsumgebungen.

Durch die verstellbaren Tischbeine ist eine gute Arbeitshöhe gewährleistet. Ausgezeichnet als einfacher Tisch oder Schreibtisch geeignet. Ideal - kombiniert oder einzeln - in großen Aufstellungen. Aluxx schafft Form im Raum.

In Kombination mit dem richtigen Stuhl erhält dieser Tisch genau die von Ihnen gewünschte Ausstrahlung. Auch reizvoll als Stehtisch.

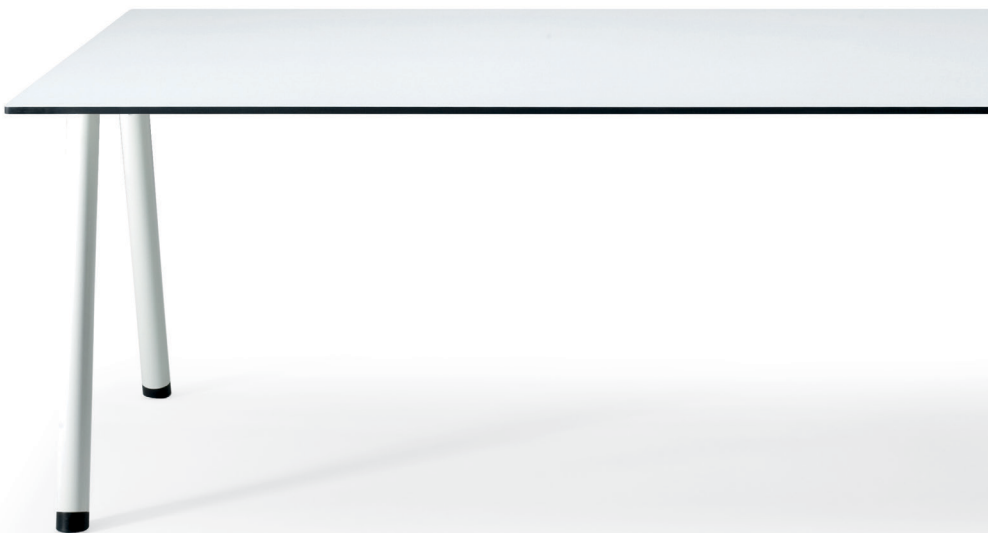

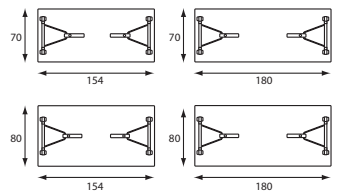
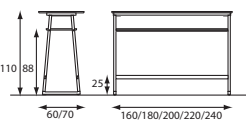
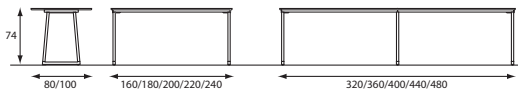
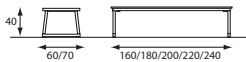

Elegant mit einem spielerischen Akzent.

Als frei stehender Tisch, der sofort alle Blicke auf sich zieht. Subtil und luftig, mit einer großen Anziehungskraft. Und miteinander verbunden... einfach unwiderstehlich. In vielen Formen bewegt sich der Buggy durch den Raum. Links, rechts, geradeaus. Als Konferenztisch, Arbeitsbereich und zur Begegnung. Buggy ist erstaunlich vielseitig. Dieser Tisch wirkt sich darauf aus, wie Sie den Raum erleben.

Elegant und offen durch die weiße, dünne Tischplatte und die charakteristischen Bügel. Mit den dazugehörigen Knieblenden und der Kabelführung praktisch und attraktiv. Und durch das markante Tischbein stabil und robust. Auch als Klapp-, Steh- und Wohnzimmerstuhl.

Buggy. Immer das richtige Format.



Charmant und sachlich.

Stilvoll. Funktionell mit einer charmanten, sachlichen Ausstrahlung. Ein Tisch für aktive, entspannte, tatkräftige und konkrete Momente. Mit Blick für Details sorgfältig verarbeitet. In verschiedenen Ausführungen: sowohl bei der Tischplatte als auch beim Tischbein. Jede Aufstellung ist möglich. Flexibilität und Funktionalität, elegant mit einer offenen Ausstrahlung: Bei diesem Casus werden alle diese Vorzüge kombiniert.

Zusammen mit einem farbintensiven Stuhl erhält Casus einen etwas eigensinnigen Charakter, ein Tisch also für neue Ideen und spontane Aktionen. Verlangen Raum und Arbeit eine etwas zurückhaltendere Atmosphäre oder gerade mehr Klartext? Mit dem passenden Stuhl schafft Casus genau die richtige Ausstrahlung.

Casus ist erstaunlich vielseitig. Immer stilvoll.



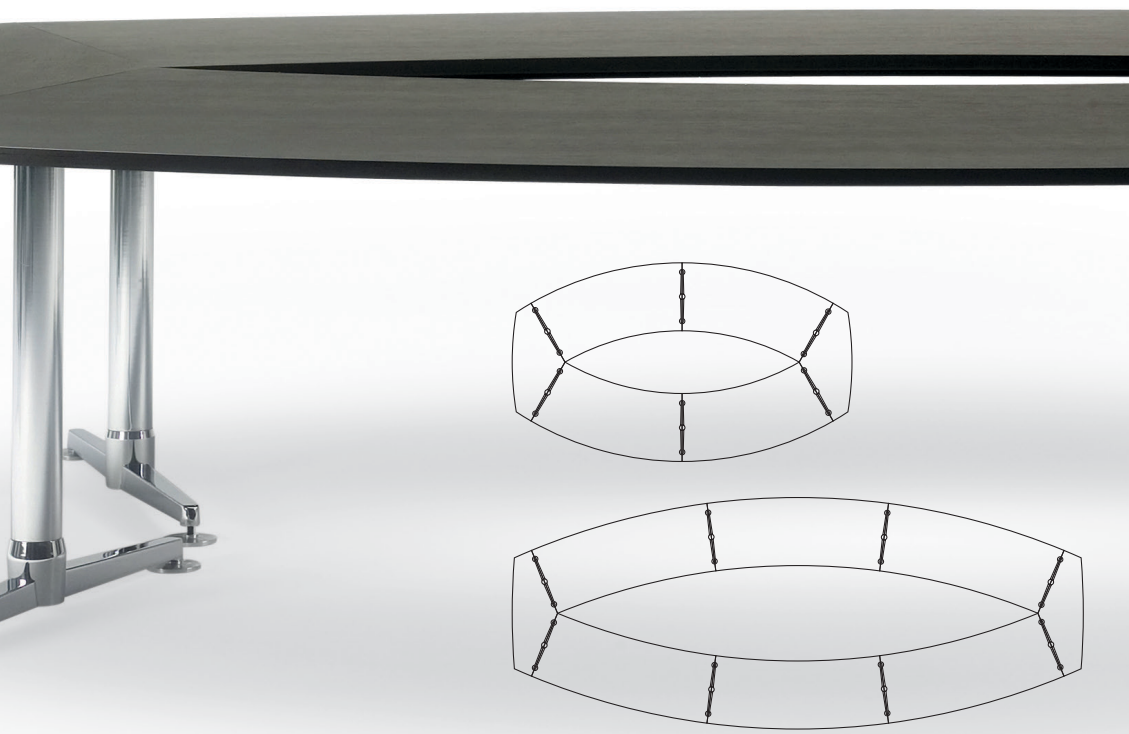
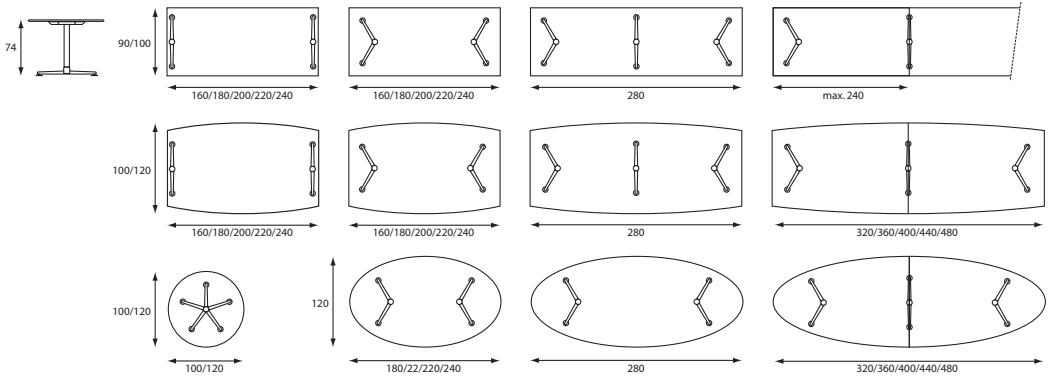



80 / 100

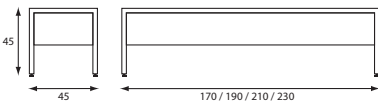
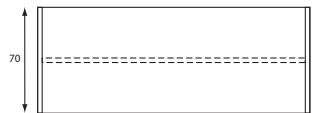
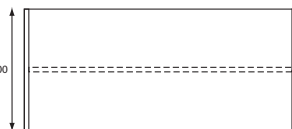

170 / 190 / 210 / 230

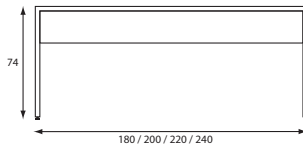

180 / 200 / 220 / 240

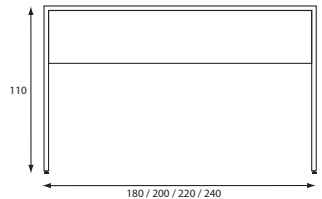

180 / 200 / 220 / 240

Cheek to Cheek

Ob in Büro, Kantine, Wintergarten oder Wartezimmer, dieser Cheek fühlt sich überall zu Hause. Ein deutlicher Tisch, an dem jeder zu seinem Recht kommt, ob man wartet, isst, liest oder arbeitet.

Brauchen Sie einen langen Tisch? Verbinden Sie die Elemente Wange an Wange, um im Handumdrehen die richtige Länge zu schaffen. Attraktive Kombination mit Sofas oder einzelnen Hockern für eine verspielte Wirkung. Auch als hoher Tisch ein Zugewinn für jeden Raum.

Alles steht genau im richtigen Verhältnis: vom Material bis hin zur Ausführung, vom Design bis hin zur Verwendung. Schön weil schlicht. Geradlinig und robust in Laminate oder Furnier. Mit geraden Linien, Winkeln in Gehrung und geschlossenen Wangen für mehr Volumen.

Cheek ist in unterschiedlichen Farben erhältlich. Fröhlich und ausgelassen, zurückhaltend und sachlich, warm und zugänglich. Durch eine Kombination der unterschiedlichen Farben erhält der Cheek einen besonderen, eigenen Stil.





Photography Valerie Clarysse

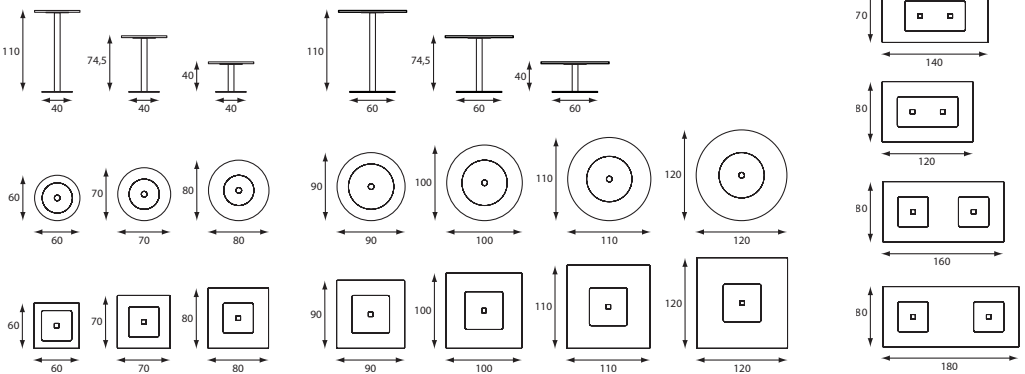

Rechtek oder rund.

Das Geheimnis des Club ist einfach: Bei einer Aufstellung an besonderen Orten der Begegnung, zusammen mit Stühlen oder Elementen, trifft der Club immer den richtigen Ton. Künstlerisch, kreativ, geschäftlich, willkommen, herzlich, praktisch. Schaffen Sie mit dem Club Ihre eigene Umgebung und Atmosphäre, zum Beispiel mit dem MC Sofa System.

Und trotz - oder dank - den erfolgreichen zusätzlichen Eigenschaften ist der Club so bodenständig geblieben. Zweckmäßig, stabil und in unterschiedlichen Höhen. Mit einer quadratischen Bodenplatte, einer quadratischen Säule und einer quadratischen Tischplatte. Auch als Rechteck und in rund, rund, rund erhältlich.

Durch den Club werden andere Elemente verschönert.





Ihre Hilfe - rank und schlank.

Dieser praktische Beistelltisch ist rank und schlank. Ein eigensinniges Modell, das flexibel überall aufgestellt werden kann. Ein deutlicher Brückenschlag zur Natur, denn Form und Eigenschaften der Tischplatte sind deutlich erkennbar: schlank, leicht, flexibel, und doch solide und stabil. Hinstellen oder wegstellen, ganz wie Sie es wünschen. Eine attraktive und praktische Lösung, wenn Sie alle Hände voll haben.

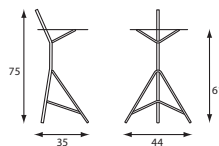

Die Tischplatte scheint auf Händen getragen zu werden und bietet genug Platz für eine Tasse Kaffee, ein Smartphone oder einen Tablet-PC. Das Untergestell kann in unterschiedlichen hellen Farben mit einer passenden - oder gerade kontrastreichen Farbe für die Tischplatte - pulverbeschichtet werden.

Überall genau richtig, ganz besonders zusammen mit den Sitzelementen von 1st Class, Rondo, Dots Up und Dug Out.





Photography Valerie Clarysse

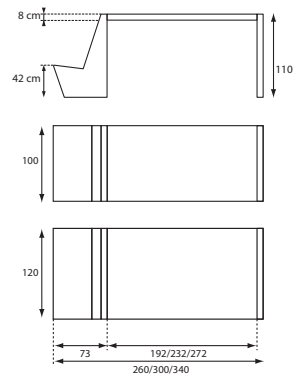
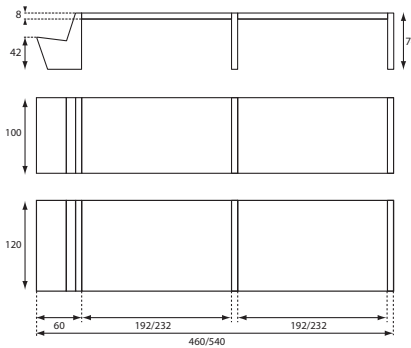
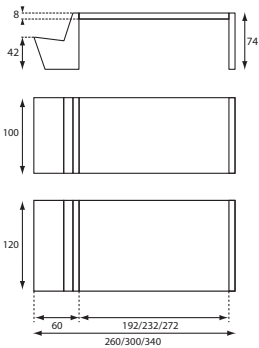

Auf dem richtigen Level.

Ist es eine Bank oder ist es ein Tisch? Mit diesem durchdachten Stimmungswunder brauchen Sie nicht mehr zu wählen. Der spielerische Entwurf lädt dazu ein, spontan mitzumachen. Sich kurz unterhalten, Wesentliches besprechen, präsentieren, etwas essen und lernen. Durch den Level wird alles ein besonderer Moment.

Entscheiden Sie sich für Ihren Level mit einer Bank als Tischbein. Ansprechend als Schreibtisch. Auffallend und funktionell. Für mehr Menschen, für Begegnungen oder Besprechungen ist der verlängerte Level einfach ideal, denn jeder findet hier Platz. Hier lässt sich arbeiten, denken, spielen, ausspannen oder alles geben - immer auf dem richtigen Level. Kurz gesagt: Seien Sie an einem schönen Tisch, wer Sie sind.

Durch die Dicke der Wangen und Tischplatte sowie durch die solide Metallkonstruktion ist dieser Level besonders robust. Brauchen Sie mehr Platz? Dann kombinieren Sie ihn doch! Und für diejenigen, die lieber stehen, gibt es auch ein hohes Modell. Mit den gleichen voluminösen Eigenschaften und der gleichen Qualität.

Level. Willkommen am Tisch!

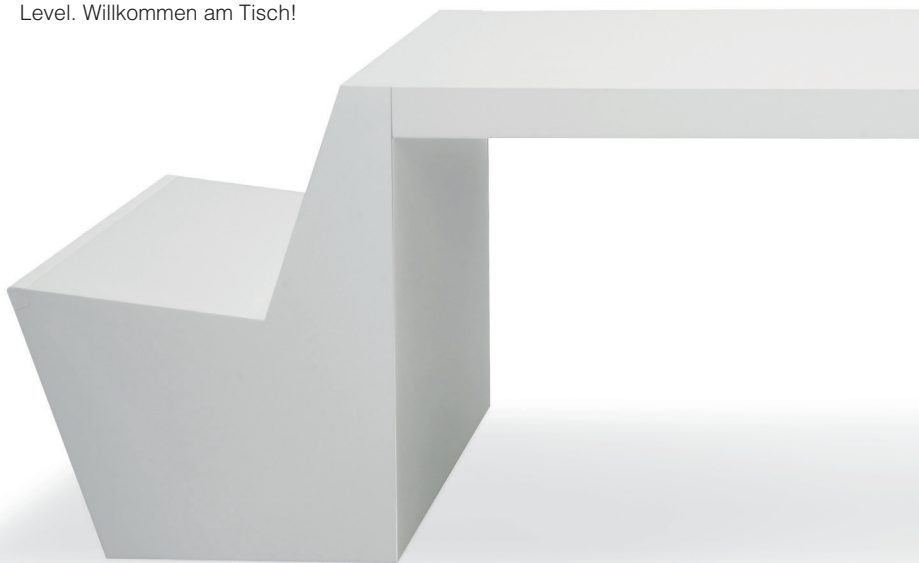

Der Sitzungs-/Tischtennis-Tisch.

Ping ist ein Tisch, um neue Energie zu tanken, denn hier wird Anstrengung mit Entspannung verbunden, die Arbeit mit dem Vergnügen. Alles ist möglich: Sitzungen, Essen, Lesen, Spielen und Sport. Ein reizvoller, schlanker Tisch für anregende Gespräche und um Kollegen oder Tischgenossen eine sportliche Herausforderung zu bieten.

Richard Hutten hat sich aufgrund seiner besonderen Entwürfe international einen Namen gemacht. Über Ping sagt er: „Durch die Digitalisierung befinden wir uns immer im Ein-Stand. Gerade deshalb ist es so wichtig, sich Zeit für Spaß und Entspannung zu gönnen. Ping verändert sich im Handumdrehen in einen Pingpong-Tisch. Jetzt beschäftigt man sich gesund und sportlich.“

Die reizvoll mit Walnuss eingelegte Tischplatte ist in Fächer eingeteilt. Das ist praktisch, wenn vier Bereiche benötigt werden und man Linien für das Spiel braucht. An der kurzen Seite ist eine Schublade, in der zwei Schläger und ein Netz bereitliegen.

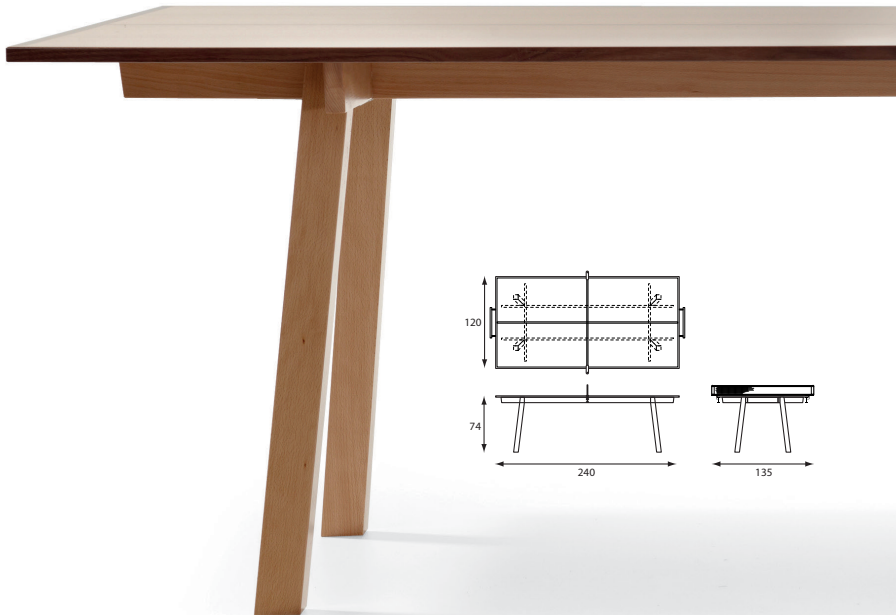



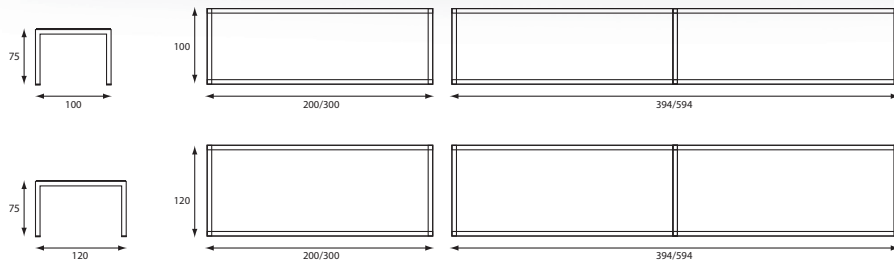
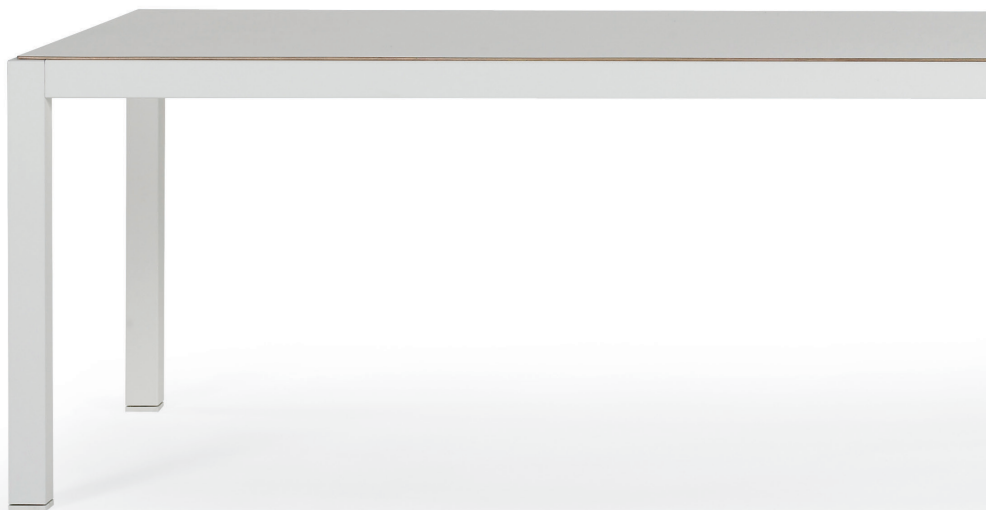

Kraftvolle Schlichtheit.

Stilvoll in schlichter Schönheit. Slick macht überall eine gute Figur, am Arbeitsplatz, in Sitzungsräumen, aber auch als Ess- und Arbeitstisch in den eigenen vier Wänden.

Ein schönes Detail: Die Tischplatte ist für ein besonders dünnes Aussehen leicht nach innen versetzt, aber das ist nur zum Teil eine optische Täuschung, denn die Tischplatte ist teilweise im Rahmen versenkt. Und durch die Kombinationsmöglichkeiten empfiehlt sich Slick als idealer Tisch für größere Gruppen, ob man nun in netter Runde zusammenkommt oder das gemeinsame Brainstormen organisiert wird.

Slick. Zurück zum Wesentlichen.



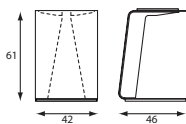

Beistelltisch für brillante Ideen

Kurz etwas notieren, skizzieren oder verdeutlichen? Auf dem Papier ist alles möglich. Und genau dafür ist der T-Pad da. Diesen Beistelltisch schiebt man einfach dazu. Die Platte neigt sich dem Benutzer entgegen und fordert ihn auf, mit Stift und Papier zu arbeiten. So mancher will wohl nur ein wenig kritzeln, damit er sich besser konzentrieren kann.

Eine starke Kombination aus gebogenem Stahl, farblicher Pulverbeschichtung, einem Filzring und einem Skizzenblock.

Nicht nur formal überragend, sondern überall, wo man einen Beistelltisch und gute Ideen braucht.



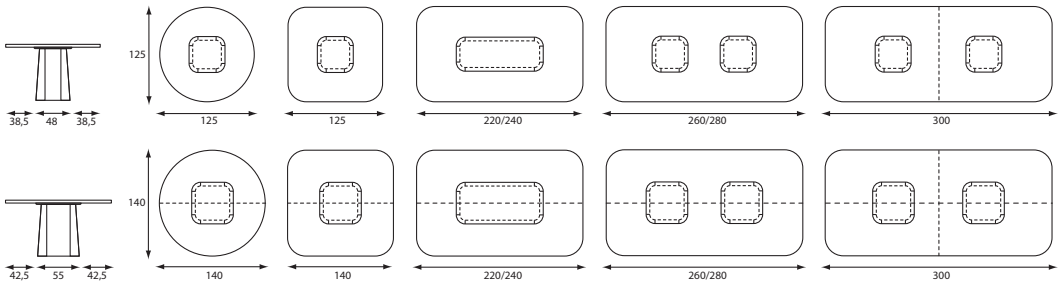

StammTisch

So. Das ist mit Fug und Recht ein Stammtisch. Kernig, robust und doch auch sanft. Das liegt an den abgerundeten Formen. Keine Ecken, sondern fließende Linien und Rundungen. Und ein Untergestell, um das man nicht umhinkann: massiv und solide wie ein Baumstamm. Hier steht ein Tisch. Nehmen Sie Platz - alleine oder in der Gruppe -, um ins Gespräch zu kommen, sich auszutauschen und zu lachen, aber auch, um echte Arbeit zu leisten.

Durch das furnierte, säulenförmige Tischbein bleibt die Ausstrahlung authentisch und erkennbar. Die Tische können Sie miteinander auf jede beliebige Länge erweitern.

Teska. Ein beliebter Tisch in Firmenkantinen, Schulen, Bibliotheken und Sitzungsräumen.





Photography: © Paul Ott, Graz

Trigon Slim Desk

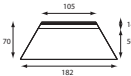
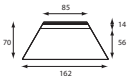

Trigon Desk

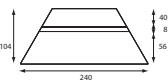
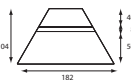

Trigon Shelf



Trigon Book Storage



Trigon Rhomb Desk



Trigon Shelter



Trigon Storage



Trigon Simple Desk

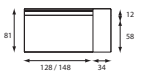

Trigon Acoustic Wall

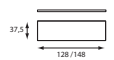

Trigon Shelf



Flexibilität – Modularität – Diversität

Das revolutionäre Tisch- und Bürosystem TRIGON wurde speziell für die heutige Arbeitswelt entwickelt. Das System bietet viel Flexibilität, um die Raumeinteilung sowohl für individuelles Arbeiten als auch für Zusammenarbeit und informelle Begegnungen zu optimieren.

Dank der innovativen Merkmale von TRIGON kann der Nutzer nicht nur traditionelle rechteckige Tisch- und Reihenaufstellungen realisieren, sondern in offenen Räumen nach Herzenslust mit Tischanordnungen variieren. Die modularen Tischkomponenten lassen sich mit Spezialelementen wie schalldämmenden Zwischenwänden und Aufbewahrungsfächern für mehr Privatsphäre am Arbeitsplatz kombinieren.

Weitere Informationen finden Sie in der Broschüre „TRIGON / Break the right angle“.





Alte Muster hinter sich lassen.

Offen und frei. Mit diesen Einzelementen lassen Sie alte Muster hinter sich.

Ideal für spontane Begegnungen und kurze Besprechungen. Steht hoch auf den Beinen und präsentiert sich in jeder Umgebung als auffälliger Treffpunkt.

Hot Desk verwandelt einen normalen Stehplatz in einen abenteuerlichen Komfortbereich. Hier entstehen neue Ideen und Formen der Zusammenarbeit. Effektiv und flexibel, sowohl bei regem Betrieb als auch in ruhigen Momenten.

Ein Entwurf des preisgekrönten Designkollektivs 13&9.

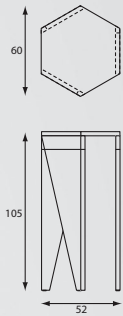



LOHRETTI
LUMINARI

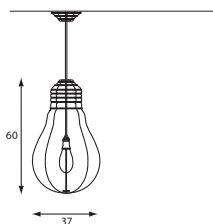

Klassische Glühbirne. Trendy Lampe.

Bis vor einiger Zeit befand sich in jeder Lampe die allseits bekannte Glühbirne, aber in gar nicht allzu langer Zeit werden alle Glühbirnen durch Energiesparlampen ersetzt. Das ist gut für unsere Umwelt, aber wer nicht auf die vertraute Glühbirne verzichten will, entscheidet sich jetzt für die Illumimate: eine 60 cm hohe wunderschöne Hängelampe mit einem Durchmesser von 37 cm.

Mit der Illumimate will der Designer Ernst Koning der Glühlampe in ihrer Form und Funktion ein Denkmal setzen. Diese neue Glühbirne in Triplex oder Acrylat präsentiert sich eindeutig als auffälliger und heiterer Akzent in jedem Innenraum.

Die Illumimate. Innovativ, zeitlos und langlebig. Selbstverständlich mit einer Energiespar- oder LED-Lampe.



Industrielle Lampe. Raffinierte Steckdose.

Eine Lampe, die sich viele Freunde gemacht hat. Der Designer Ernst Koning wurde für die Refinery mit dem IF concept design award 2012 ausgezeichnet, einem der größten internationalen Designpreise für junge Talente.

In der Refinery finden Schlichtheit, Überraschung und Funktionalität auf harmonische Weise zusammen. Der Entwurf, für den sich Koning von Ölraffinerien inspirieren ließ, hat eine zeitlose, industrielle Ausstrahlung.

Diese Hängelampe ist mit fünf röhrenförmigen Armen ausgeführt, die sich getrennt voneinander bewegen lassen. Nicht nur schön, sondern auch praktisch, denn jetzt lässt sich Licht auf die gewünschte Stelle richten; ideal also, wenn mehrere Personen an einem Tisch lesen oder arbeiten. Die Lampe sieht immer wieder anders aus. Benötigen Sie zudem eine Stromquelle? In einem der Rohre ist eine Steckdose enthalten. Also kein leidiges Suchen mehr nach auf dem Fußboden liegenden Kabeln. Auch praktisch bei einem flexiblen Arbeitsplatz und als Ort der Begegnung.

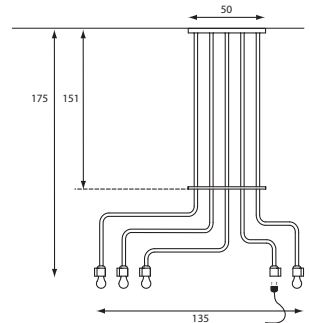
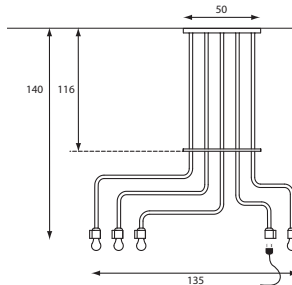
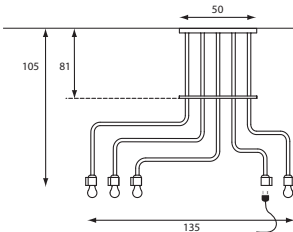





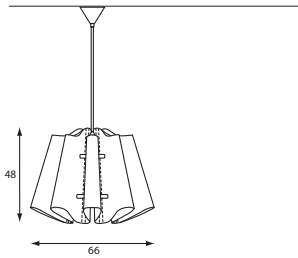

Ringe aus Licht.

Tastbar und fühlbar. So lautet die wortwörtliche Übersetzung von Tangible. Und tastbar scheint auch das Licht dieser Lampe zu sein.

Der Lampenschirm webt sich in zwei Bahnen um zwei Ringe aus Licht, sodass der Eindruck entsteht, als ob man das Licht tatsächlich anfassen und fühlen könnte. Tangible Light ist Lampe und Skulptur zugleich. Sobald das Licht eingeschaltet wird, vollzieht sich etwas Besonderes: Das Licht trägt die Lampe und man könnte meinen, dass sich der Raum verändert hat.

Die Natur ist eine wichtige Inspirationsquelle für den Designer Floris Wubben. Zusammen mit seinem Interesse für Handwerk und Technik führt dies zu außergewöhnlichen Entwürfen, wie die wellenförmige Bewegung der aneinander genähten Elemente aus Polypropylen, die durch Licht und Holz zusammengehalten werden.

Tangible Light. Attraktiv in den eigenen vier Wänden, im Büro, an Orten der Begegnung und in Sitzungsräumen.



Magisches Metall

Um die Fachkenntnisse und den Herstellungsprozess zu zeigen, werden keine Anstrengungen gescheut. So schön kann schlicht sein. Sichtbare Falznähte, Metall und Schweißpunkte. Diese Konstruktion ist eine wahre Augenweide.

Cabinet 45 fügt sich harmonisch in jeden Innenraum ein und verleiht dem Raum einen besonderen Akzent. Das liegt unter anderem an den reizvollen Farben der Pulverbeschichtung. Ernst, aber mit einem Augenzwinkern.

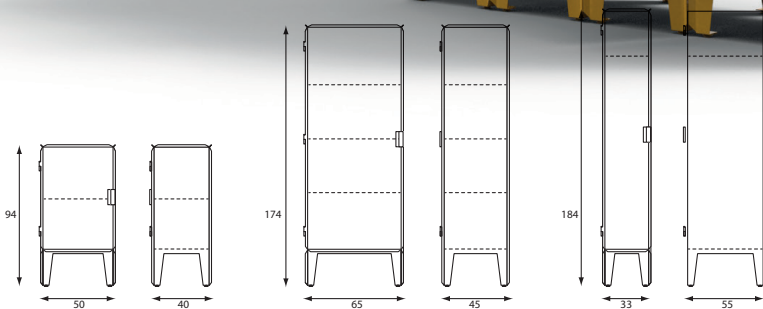

Ein überraschendes Design. Bücherschrank der Extraklasse.

Lust auf etwas ganz anderes, zu Hause oder im Büro? Einmal etwas Besonderes und Ausgefallenes? Mit 6 Degrees erhält ein Raum eine auffällige und spielerische Note. Huib von Essen entwirft, um einen besonderen Mehrwert zu schaffen. Außerdem wird das Möbelstück mit Respekt vor Mensch und Umwelt auf ehrliche Weise hergestellt. Und das sieht man bei diesem schönen und ausgefallenen Schrank an, der aus einer einzigen Multiplex-Platte gefertigt wurde.

Ein Schrank mit offenen Seiten, hell und luftig. Durch den 6°-Winkel der Fächer stehen die Bücher von selbst aneinander. Fünf Fächer umfasst dieser blank lackierte oder gebeizte Schrank, damit die Schönheit des Materials immer zu sehen ist. Und jeder Schrank setzt einen besonderen Akzent. Mit einer Schrankwand schaffen Sie Ihren eigenen Raum. Anders. Auffallend. Einzigartig.

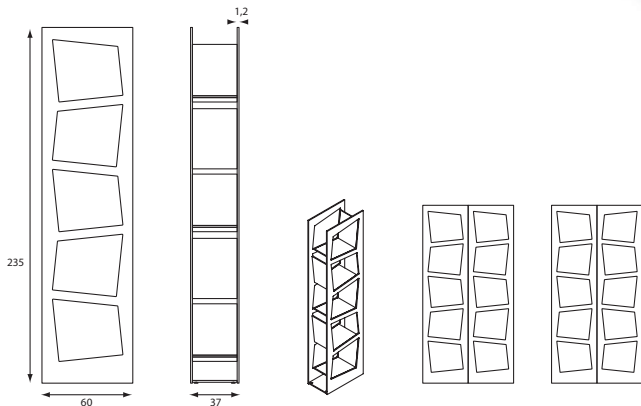



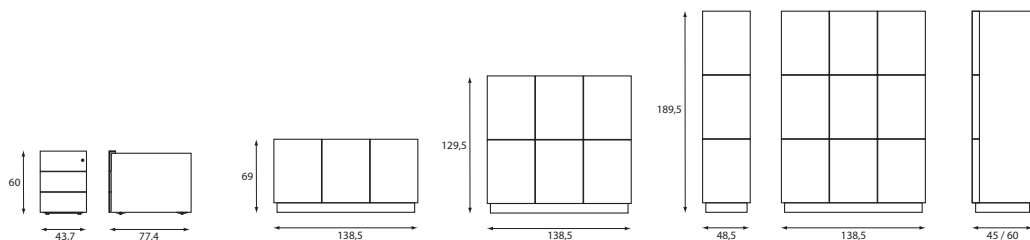

Symmetrie und Linienspiel. Schrank mit Stil.

Eine Tür, die um die Ecke geht. Aufteilung in gleiche Flächen: Symmetrie und Linienspiel. Das System verbindet Schönheit und Benutzerkomfort. Bis ins Detail ausgearbeitet für einen schicken Business-Look, eine Loft-Ausstrahlung oder einen kreativen Akzent.

Gerade an einer Wand, aber auch als Raumteiler zwischen Arbeitsplätzen oder zur Einteilung eines großen Raums. Wollen Sie diesen Stil noch deutlicher akzentuieren? Entscheiden Sie sich dann für die ansprechenden Rollcontainer. An jedem Arbeitsplatz besonders praktisch.

System. Schaffen Sie mit diesen modernen und stilvollen Schränken und Rollcontainern Platz und Atmosphäre.



Ein Schrank mit scheinbar endlosen Möglichkeiten.

Wiet lässt sich auf ganz verschiedene Weise aufstellen, als Einzelstück und im Rhythmus mehrerer Schränke nebeneinander. Erleben Sie die Kraft der Wiederholung, spielen Sie mit den Linien und der Einteilung und genießen Sie das Ergebnis. Wiet ist ein Schrank, ein Raumteiler und eine Vitrine in einem. Attraktiv im Wohnzimmer, in der Bibliothek oder zum Beispiel in einem Ausstellungsraum.

Wie Sie es auch drehen und wenden, Wiet ist sowohl für Nützliches als auch für Vorzeigestücke. In kleinen und großen Räumen. Und sogar in ganz großen Räumen, zum Beispiel als beeindruckender Raumteiler.

Angeboten werden unterschiedliche Höhen, Breiten, Einlegebretter und Schubladen, damit Sie Ihren Schrank immer anpassen, erweitern und umgestalten können. Wiet. Kombinieren und genießen Sie die neuen Möglichkeiten.



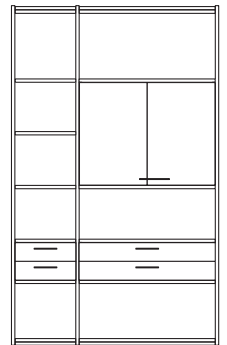
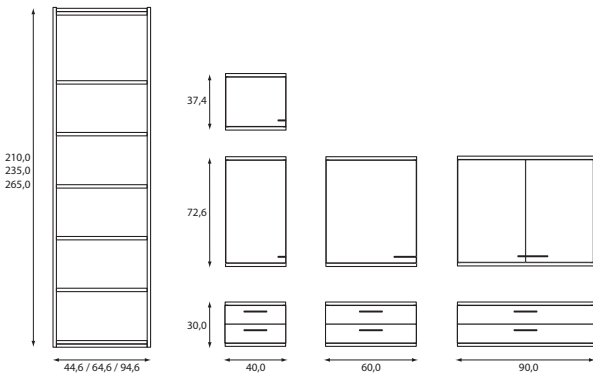



Von Mobiliar zu einer multi-funktionellen Umgebung.

Technologie lässt sich aus unserem Alltag nicht mehr wegdenken. Häufig beginnt es mit Gadgets für die sogenannten Early-Adopter, bevor die Technik ihren Weg zu praktischen Anwendungen findet. Vor ungefähr 20 Jahren waren Handy und Internet noch aufregende Dinge, während die Generation, die heute auf den Arbeitsmarkt drängt, gar nichts anderes kennt und ganz intuitiv das schnellste Kommunikationsmittel wählt. Das Smartphone beherrscht inzwischen seine Umgebung. Sobald Technologie in Kontakt mit der Geschäftswelt kommt, erweist sich die Materie auf einmal als erheblich komplexer. Mehrere Systeme werden zusammen miteinander benutzt, Updates kommen ständig hinzu und Mitarbeiter müssen in Bezug auf die Verwendung der neuen Systeme geschult werden.

Auf Ihre Wünsche abgestimmte Technologie Tech'n und Lande stehen dem Mehrwert der technischen Hilfsmittel offen gegenüber und suchen funktionelle Anwendungen in vorhandenen und neuen Möbelserien. Diese Technologien passen zu Ihren Wünschen, bringen aber auch neue Formen des Arbeitens voran. All dies unter Berücksichtigung der Zugänglichkeit und einer praktischen Verwendung und Instandhaltung.

Wir beraten, konzipieren und unterstützen Sie bei diesbezüglichen Fragen. Stellen Sie Ihre Frage ganz direkt über info@techn.nl



Hardware

Screens/displays
Speakers
Mechanisms
Lights
Microphones
Cameras
Touch panels



Control

Switches
Internet protocol
Domotics
Apps for tablet or smart phones
Sensors
WiFi/WiDi



Connection

USB (5V / 12V)
HDMI / VGA
CAD/Ethernet
Mains voltage
Chargers
Cable management



Service

Advice
Help desk
Programming
Software
Maintenance





Lande

P.O.Box 115
5480 AC Schijndel
T +31 (0)73 658 0050

info@lande.nl
www.lande.nl

www.twitter.com/LandeProjects
www.facebook.com/LandeProjects

